

AO 入試 (2019)

問題

あなたは環境保全イベントの記念品として、ペン立てをデザインすることになった。ペン立ては色の着いた樹脂製で、上面と下面は図のグレーに示したとおりとする。

上面と下面がつながる様に自由に造形し、表面には緑化推進や水質保全、CO₂削減などの環境保全をイメージした図柄を入れる。

あなたがデザインしたペン立てが白い平面上に置かれ、ペンが2本入っている状態を想像し、描画条件をよく読み、解答用紙(画用紙)に描きなさい。

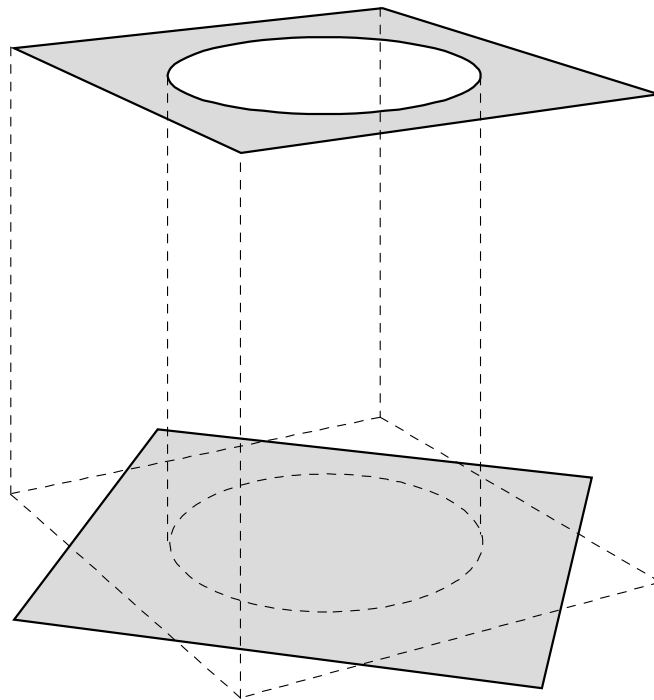

図

<描画条件>

- 1) 画用紙の裏面に受験番号・氏名を記入し、表面・横位置で描きなさい。
- 2) 鉛筆や色鉛筆を使用し、フリーハンドで描きなさい。
- 3) 光の方向は自由に設定してよい。
- 4) 与えられた条件以外は自由に設定してよい。

解答例



<描画ポイント>

指示された上面と下面をつなぐ造形をデザインします。削り出したり2つの形を結合するなど、造形の過程を考えるとアイデアが広がります。環境保全イベントの趣旨に相応しい図柄をデザインし、そのデザインが見えるようにペン立ての配置を決めます。