

<A0 入試>

【問題】

あなたの学校の文化祭で、ステージイベントが行われる。あなたは、そのイベントに出演するグループのために、Tシャツをデザインすることになった。グループは、以下 A, B の 2 つである。

Tシャツのデザインは、グループ名の文字、イラストレーションなどで構成し、前面のみを描画条件にしたがって画用紙の定められた枠内に描きなさい。

- A) コーラスで歌う男子生徒のグループで、SUN SHINES (サン・シャインズ) というグループ名である。出演時間は、文化祭のオープニングである朝 11 時である。
- B) ダンスを踊る女子生徒のグループで、MOON STARS (ムーン・スターズ) というグループ名である。出演時間は、文化祭のクロージングである夕方 5 時である。

<描画条件>

- 1) 画用紙の裏面に必要事項を記入し、表面・横位置で描きなさい。
- 2) 鉛筆や色鉛筆を使用し、フリーハンドで描きなさい。
- 3) 与えられた条件以外は自由に設定してよい。

<A0 入試>

【描画のポイント】

- 問題から2つのTシャツの共通点と相違点を表現できること。
- 身につけることをイメージしてTシャツの形状に合ったレイアウトができること。
- 指定された文字をデザインの要素として利用できていること。

【事例解説】

どちらも文字のかたちやレイアウトによって共通点をもたせつつ、色使いや図柄によって相違点が表現できている。文化祭のイベントで着用するという目的に合った躍動感も表現されている。

Tシャツの枠内に描きなさい。



A グループのTシャツ (前面)



B グループのTシャツ (前面)

Tシャツの枠内に描きなさい。



A グループのTシャツ (前面)



B グループのTシャツ (前面)

<全国試験 (B) >

【問題】

テーブルの上に、四角い布（ランチョンマット）が敷かれ、その上に透明のグラスと白い皿が置かれている。

グラスにはアイスティーが入っており、1本のストローが挿してある。

皿には、横に半分に切ったグレープフルーツとステンレス製のスプーンがのっている。

以上を、飲食する人物から見た状態を想像し、以下の描画条件にしたがって、画用紙に描きなさい。

<描画条件>

- 1) 画用紙の裏面に受験番号・氏名を記入し、表面・横位置で描きなさい。
- 2) 鉛筆や色鉛筆を使用し、フリーハンドで描きなさい。
- 3) 光の方向は自由に設定してよい。
- 4) 与えられた条件以外は自由に設定してよい。

<全国試験 (B) >

【描画のポイント】

- 複数の対象が同一平面上に置かれているように見えること。
- 対象の基本形状(円柱や半球)と光の関係を捉え、濃淡によって表現すること。
- それぞれの対象の材質が描き分けられていること。

【事例解説】

限られた時間の中で全体的に描き込まれています。布やガラス、金属、果物の材質感も描き分けられています。もう少し明暗のコントラストがあると、メリハリが出てきます。果物が縦に半分になっていたり(上)、布とストローの立体感が乏しい(下)などの点が改善されるとよいでしょう。

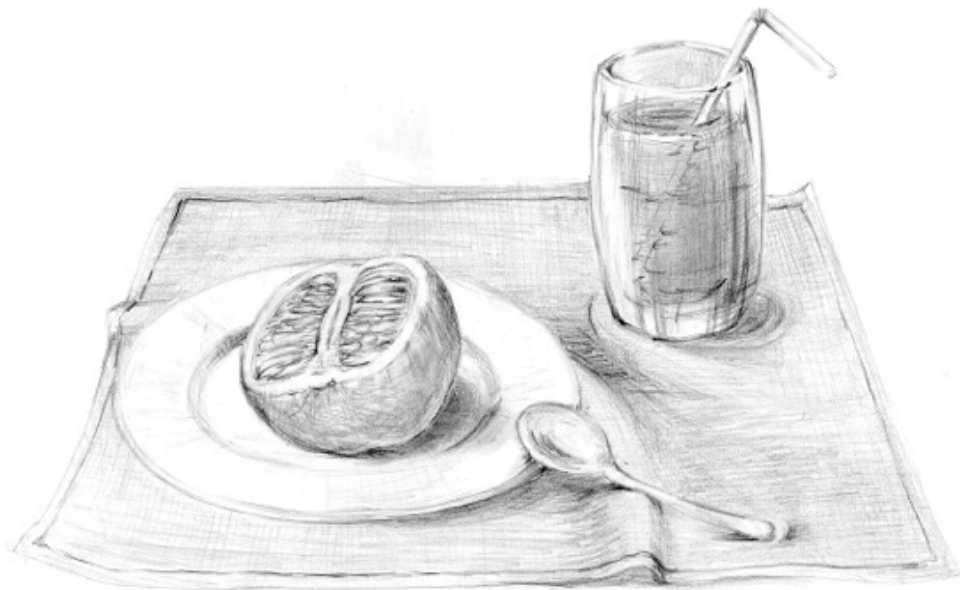

<得意科目試験>

【問題】

あなたの利き手の反対側の手に、1枚のトランプのカードを持っている様子を想像し、以下の描画条件にしたがって、画用紙に描きなさい。

なお、描画時に自身の手を見てよい。

<描画条件>

- 1) 画用紙の裏面に受験番号・氏名を記入し、表面・横位置で描きなさい。
- 2) 鉛筆や色鉛筆を使用し、フリーハンドで描きなさい。
- 3) 光の方向は自由に設定してよい。
- 4) 与えられた条件以外は自由に設定してよい。

<意科目試験>
【描画事例】

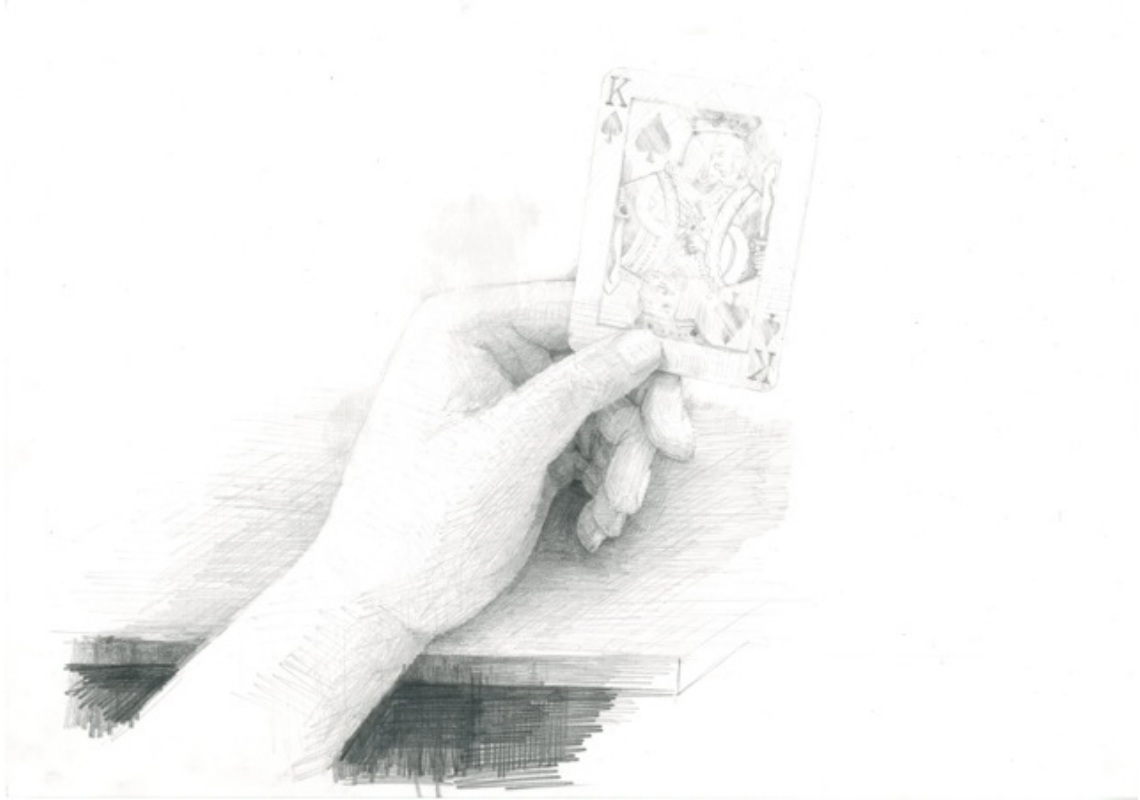
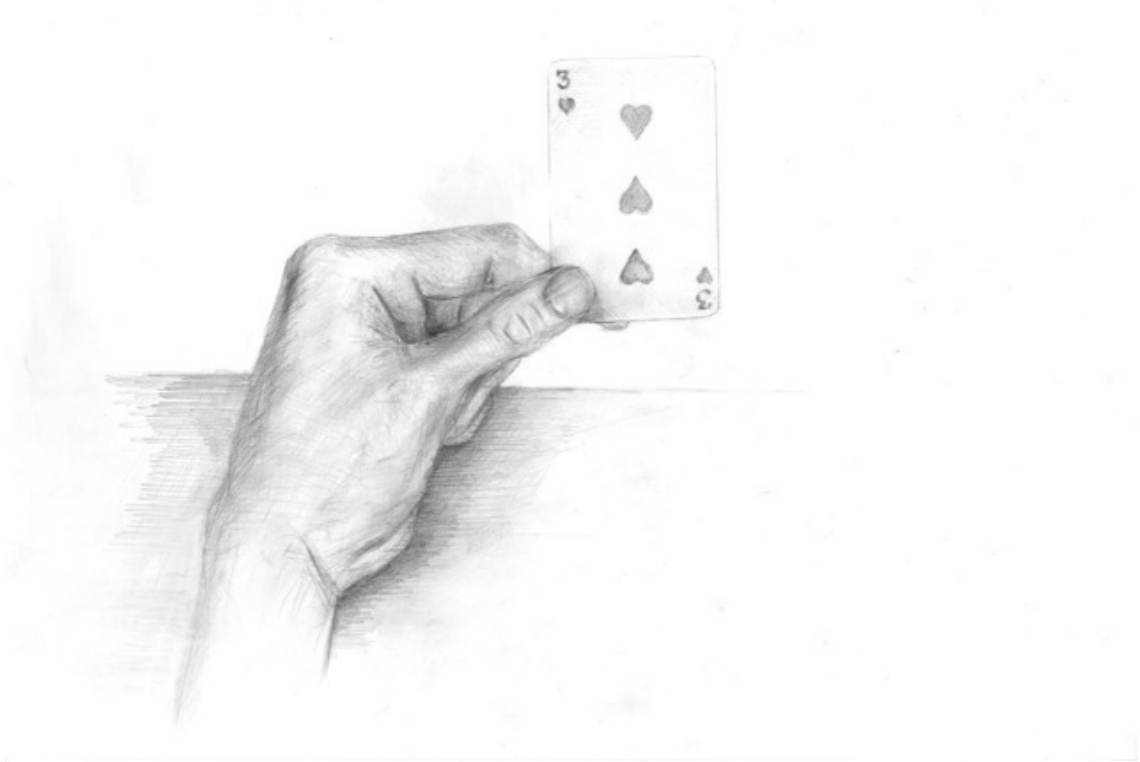

< 3月試験 >

【問題】

図はテーマパークで販売するポップコーン容器を展開したものである。容器は全面に植物の図柄が施され、一面には透明なセロファン紙を張った切り抜き窓がある。

この容器にポップコーンが盛られている状態を想像し、描画条件にしたがって描きなさい。

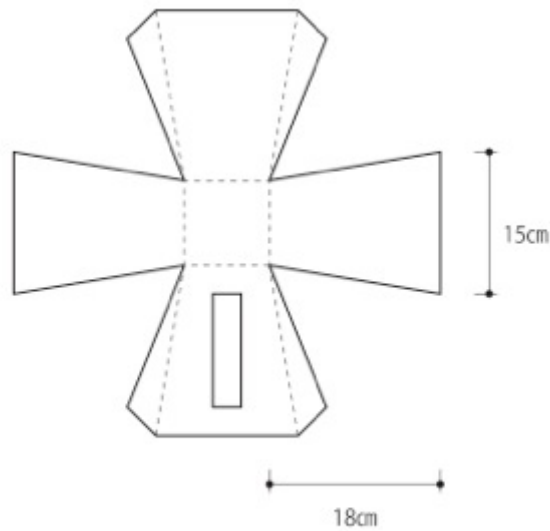

図

< 描画条件 >

- 1) 画用紙の裏面に受験番号・氏名を記入し、表面・縦位置で描きなさい。
- 2) 鉛筆や色鉛筆を使用し、フリーハンドで描きなさい。
- 3) 光の方向は自由に設定してよい。
- 4) 与えられた条件以外は自由に設定してよい。

<3月試験>

【描画のポイント】

- 図から容器の形状が読み取れること。
- 対象の基本形状（四角柱）と光の関係を捉え、濃淡によって表現すること。
- それぞれの対象の材質が描き分けられていること。

【事例解説】

容器の形状は正確に再現できています。丁寧に植物の図柄や陰影が描かれ、透明なセロファン製の材質感もよく表現できています。ポップコーンはもう少し軟らかい鉛筆で描いた方がよいでしょう。

